

# AXA Dwn

## Front 30/50

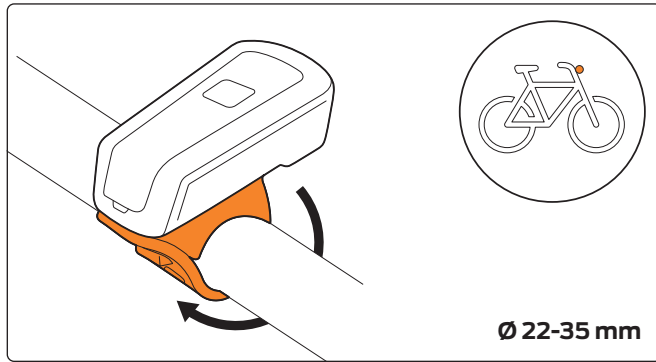

### Mounting - Montage - Montage - Montage



### Set up - Instellen - Réglage - Konfiguration

#### Align the light with the center axis of the bike

(NL) Lijn het licht uit met de middenas van de fiets  
 (FR) Aligned la lumière avec l'axe central du vélo  
 (DE) Richten Sie die Leuchte auf die Mittelachse des Fahrrads aus

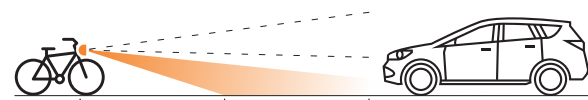
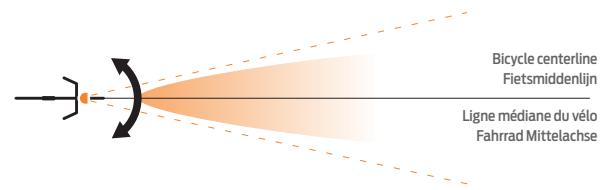

5-10

Meter (NL) Meter (FR) Mètre (DE) Meter



#### Caution: do not blind oncoming traffic

(NL) Let op: verblind het tegemoetkomende verkeer niet.  
 (FR) Attention: ne pas éblouir les véhicules venant en sens inverse.  
 (DE) Vorsicht: den Gegenverkehr nicht blenden

### Operation - Bedienung - Utilisation - Bedienung

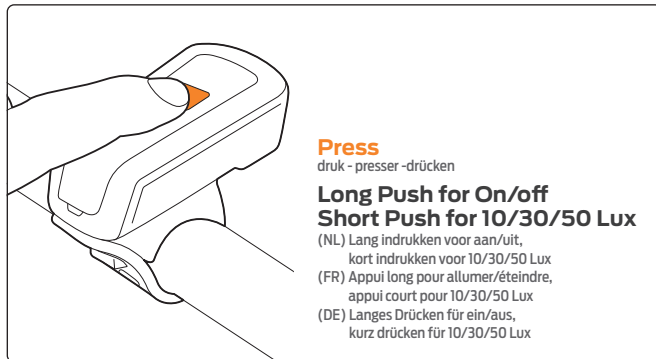

### Battery indicator - Accu indicatie - Affichage de l'accumulateur - Akkuanzeige Charging - Laden - Chargement - Laden

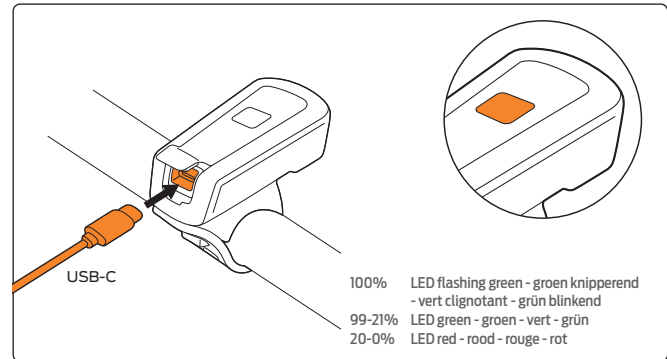
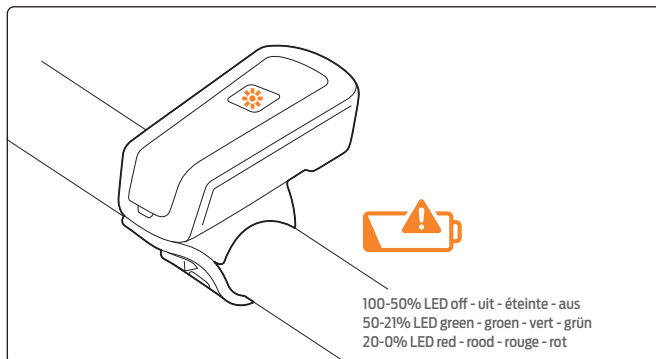

### Battery change - Batterijen vervangen - Changement de piles - Batteriewechsel

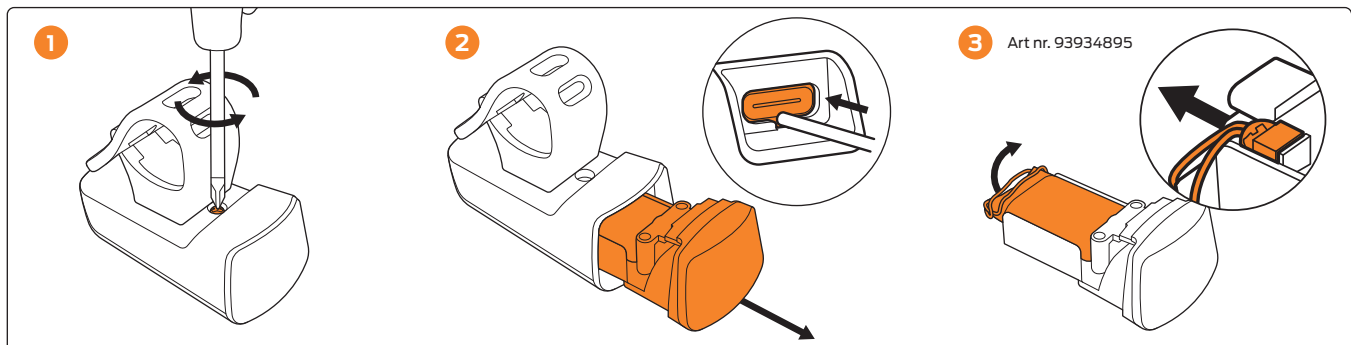

## Information StVZO - Informatie StVZO - Information StVZO - Hinweise StVZO

The battery-powered bicycle headlight is fully approved for road use in Germany as lighting for all bicycles (AXA Dwn 30-50 USB Front K-2209). The battery must be recharged immediately when the LED in the battery level indicator lights up red (control system). If the main light-emitting diode loses function, the entire lighting unit is no longer functional and must be replaced. Lighting equipment on the bicycle must not be covered. The headlight must be securely mounted on the handlebar. The minimum mounting height of the headlight on the bicycle is 400 mm. The maximum mounting height of the headlight on the bike is 1200 mm. The bicycle headlight must be adjusted so that the light beam shines onto the road at a distance of 10 m.

(NL) Het achterlicht is volledig goedgekeurd voor gebruik op de weg in Duitsland als verlichting voor alle fietsen (AXA Dwn 30-50 USB Front K-2209). De batterij moet onmiddellijk worden opgeladen wanneer het LED-lampje in de batterij-indicator rood gaat branden (controlesysteem). Als de belangrijkste lichtgevende diode niet meer werkt, is de hele verlichtingseenheid niet meer functioneel en moet deze worden vervangen. De verlichtingsapparatuur op de fiets mag niet worden afgedekt. Aan de verlichtings-eisen wordt voldaan wanneer het lampje op de zadelpen wordt gemonteerd met een helling van 70-75°. Als de lichtgevende diode defect raakt, moet de hele verlichtingseenheid worden vervangen. Het achterlicht moet stevig op de fiets worden gemonteerd om te voorkomen dat het wegglijdt.

(FR) Le phare avant à batterie pour vélo est entièrement homologué pour une utilisation sur route en Allemagne comme éclairage pour tous les vélos (AXA Dwn 30-50 USB Front K-2209). La batterie doit être rechargée immédiatement lorsque la LED de l'indicateur de niveau de batterie s'allume en rouge (système de contrôle). Si la diode électroluminescente principale cesse de fonctionner, l'ensemble du dispositif d'éclairage n'est plus opérationnel et doit être remplacé. Les équipements d'éclairage du vélo ne doivent pas être recouverts. Le phare avant doit être solidement fixé au guidon. La hauteur minimale de montage du phare avant sur le vélo est de 400 mm. La hauteur maximale de montage du phare avant sur le vélo est de 1200 mm. Le phare avant du vélo doit être réglé de manière à ce que le faisceau lumineux éclaire la route à une distance de 10 m.

(DE) Der batteriebetriebene Fahrradscheinwerfer ist in Deutschland als Beleuchtung für alle Fahrräder vollständig für den Straßenverkehr zugelassen (AXA Dwn 30-50 USB Front K-2209). Der Akku muss sofort aufgeladen werden, wenn die LED in der Akkuanzeige rot leuchtet (Kontrollsystem). Bei Ausfall der Leuchtdiode muss die gesamte Leuchteinheit ausgetauscht werden. Die Beleuchtungseinrichtung am Fahrrad darf nicht verdeckt werden. Der Scheinwerfer muss sicher am Lenker befestigt sein. Die Mindestbefestigungshöhe des Scheinwerfers am Fahrrad beträgt 400 mm. Die maximale Befestigungshöhe des Scheinwerfers am Fahrrad beträgt 1200 mm. Der Fahrradscheinwerfer muss so eingestellt sein, dass der Lichtstrahl in einer Entfernung von 10 m auf die Straße scheint.

## Rechargeable battery - Oplaadbare batterij - Batterie rechargeable - Wiederaufladbare Akku

The product has a rechargeable Li-Ion battery inside. The battery is charged via the USB-C port.

(NL) Het product heeft een oplaadbare Li-Ion batterij. De batterij wordt opgeladen via de USB-C poort.

(FR) Le produit contient une batterie rechargeable Li-Ion à l'intérieur. La batterie se charge via le port USB-C.

(DE) Das Produkt hat einen wiederaufladbaren Li-Ion-Akku im Inneren. Der Akku wird über den USB-C Anschluss aufgeladen.

## Instruction manual - Handleiding - Manuel d'instructions - Bedienungsanleitung

Read the operating manual and safety information carefully before use.

(NL) Lees de bedieningshandleiding en veiligheidsinformatie zorgvuldig door voordat je het gebruikt.

(FR) Lisez attentivement le manuel d'utilisation et les informations de sécurité avant utilisation.

(DE) Lesen Sie vor der Verwendung sorgfältig das Bedienungshandbuch und die Sicherheitshinweise.

## Warranty - Garantie - Garantie - Garantie

Damage which is caused by improper use (dropping the light, immersion in water) shall be excluded from the warranty. The warranty is only valid if the product has not been forcibly opened or damaged after purchase. If there is a malfunction, contact a local retailer.

(NL) Schade door oneigenlijk gebruik, (zoals vallen van de lamp, onderdompelen in het water), is van de garantie uit gesloten. De garantie is alleen geldig als het product na aankoop niet met geweld is geopend of beschadigd. Bij een storing, neem contact op met een lokale winkelier.

(FR) Les dommages dus à une utilisation impropre (chute de la lampe, immersion dans de l'eau) ne sont pas couverts par la garantie. La garantie n'est valable que si le produit n'a pas été ouvert de force ou endommagé après l'achat. En cas de dysfonctionnement, contactez un détaillant local.

(DE) Schäden, die durch unsachgemäßen Gebrauch (Fallenlassen der Lampe, Eintauchen in Wasser) verursacht werden, sind von der Garantie ausgeschlossen. Die Garantie ist nur gültig, wenn das Produkt nach dem Kauf nicht gewaltsam geöffnet oder beschädigt wurde. Wenn es zu einer Störung kommt, kontaktieren Sie einen lokalen Händler.

## AXA Bike

Allegion Netherlands BV

Energiestraat 2, 3903 AV Veenendaal

Phone: +31 (0)318 536 220

[axabike.com](http://axabike.com)



## Disposal - Afvoer - Élimination - Entsorgung

This product must not be disposed of with household waste. You can dispose it, free of charge, at a local municipality drop-off, at a collection point or local retailer. **There, this product can be recycled in an environmentally friendly manner by disassembling the product in a professional manner. For safety reasons do not try to do this yourself.**

(NL) Dit product mag niet met het huishoudelijk afval worden weggegooid. Je kunt het kosteloos afvoeren bij een lokale gemeentelijke inzamelplaats, een verzamelpunt of lokale winkelier. Daar kan dit product op een milieuvriendelijke manier worden gerecycled door het op een professionele manier te demonteren. Probeer dit om veiligheidsredenen niet zelf te doen.

(FR) Ce produit ne doit pas être jeté avec les déchets ménagers. Vous pouvez le jeter gratuitement dans un point de collecte de la municipalité locale, un point de collecte ou chez un détaillant local. Là-bas, ce produit peut être recyclé de manière écologique en le démontant de manière professionnelle. Pour des raisons de sécurité, ne tentez pas de le faire vous-même.

(DE) Dieses Produkt darf nicht über den Hausmüll entsorgt werden. Sie können es kostenlos bei einer örtlichen Gemeindeabgabestelle, einem Sammelpunkt oder einem örtlichen Händler entsorgen. Dort kann dieses Produkt umweltfreundlich recycelt werden, indem es fachgerecht demontiert wird. Aus Sicherheitsgründen versuchen Sie dies nicht selbst zu tun.



AXA is part of the Allegion family of brands.  
Product modification reserved.

